



*ExtraStove*



Pellet products  
2024/25







# Unser Unternehmen

## *Notre Entreprise*

### Ons Bedrijf

ExtraStove ist ein vollkommen italienisches Unternehmen und entwirft Technologien und Produkte für die Beheizung mit Biomasse. Große Erfahrung auf dem metallmechanischen Sektor zusammen mit der erworbenen Erfahrung im Beheizungssektor geben ExtraStove eine bedeutende Stellung auf dem europäischen Markt. ExtraStove ist ein führendes Unternehmen in der Beheizung mit Pellet mit der Sicherheit eines qualitativ hochwertigen Niveaus und exportiert seit Jahren schon erfolgreich die eigene Technologie und das eigene Design in über 30 Länder. Deswegen ist die Marke ExtraStove ein Synonym für Zuverlässigkeit mit niedrigem Verbrauch.

*ExtraStove est une entreprise entièrement italienne créatrice de technologies et de produits pour le chauffage à biomasse. La grande expérience dans le secteur métallurgique et mécanique, associée à l'expérience acquise dans le secteur du chauffage font d'ExtraStove un acteur important du marché européen. ExtraStove s'est distinguée comme entreprise leader dans le secteur du chauffage à pellets, en garantissant des niveaux de qualité élevés, et exporte depuis des années maintenant et avec succès sa technologie et son design dans plus de 30 pays. C'est pour cela que la marque ExtraStove est désormais synonyme de fiabilité basse consommation.*

ExtraStove is een volledig Italiaans bedrijf, ontwerper van technologie en producten voordeverwarmingmetbiomassa. Eenruime ervaring in de metaalverwerkingssector, gecombineerd met de ervaring verworven in de verwarmingssector, plaatsen ExtraStove op een prominente plaats op de Europese markt. ExtraStove heeft zich onderscheiden als marktleider in de sector verwarming met pellets, garandeert een hoog kwaliteitsniveau, en exporteert reeds vele jaren met succes zijn technologie en design in meer dan 30 landen. Derhalve is het merk ExtraStove inmiddels synoniem geworden voor betrouwbaarheid met een laag verbruik.





# Design und Herstellung 100% Made In Italy

*Design et Production 100 % Made In Italy*

## Design en Productie 100% Made In Italy

Die Produkte sind 100% in Italien hergestellt, zuverlässig und langlebig und werden vollständig in unserer Fabrik von Fachpersonal gebaut, das während der Konstruktionsphase alle Einzelheiten pflegen.

Heutzutage ist der Ofen mehr und mehr ein echter Einrichtungsgegenstand. Daher bietet ExtraStove ein breitgefächertes Angebot an Modellen und Leistungsvermögen und bietet vor allem die passenden Lösungen für jede Art von Ambiente, egal ob klassisch oder modern und achtet besonders auf die Wahl der Materialien, Verkleidungen und jedes Detail, wobei sie die italienische Tradition für den ästhetischen Geschmack beibehält.

*Les produits ExtraStove sont 100% produits en Italie, fiables et résistants dans le temps car ils sont entièrement construits à l'intérieur de notre usine, par un personnel qualifié qui en soigne tous les détails durant les phases de construction. Aujourd'hui le poêle devient de plus en plus un élément d'ameublement. C'est pour cela qu'ExtraStove offre une large gamme de modèles et de puissances, mais surtout qu'elle propose les solutions le plus adaptées à chaque type d'espace, qu'il soit moderne ou classique, en accordant une attention particulière au choix des matériaux, des revêtements et de chaque détail, tout en conservant la tradition italienne pour le goût esthétique à un haut niveau.*

De producten ExtraStove zijn 100% vervaardigd in Italië, betrouwbaar en duurzaam omdat ze volledig in onze fabriek worden gebouwd door gekwalificeerd personeel dat zorg draagt voor alle details tijdens het productieproces.

Tegenwoordig is de kachel steeds meer een waarlijk onderdeel van het meubilair geworden. Derhalve biedt ExtraStove een uitgebreid assortiment van modellen en vermogens maar vooral de meest geschikte oplossingen voor ieder type omgeving, modern of klassiek, met een bijzondere aandacht bij het kiezen van materialen, bekledingen en alle details, onder eerbiediging van de Italiaanse traditie voor esthetische smaak.

# 100%

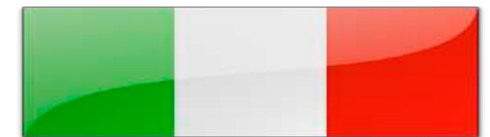

## MADE IN ITALY







EN 14785  
EN 303-5

TÜVRheinland



# Zertifizierte Sicherheit Heißt Qualität !

*Securité certifiée, un synonyme de qualité !*

Gecertificeerde veiligheid, een synoniem voor kwaliteit !

Jedes Produkt Extrastove wird mit echten Benutzungstests geprüft und in Einhaltung der strengsten Vorschriften auf internationalem Niveau zertifiziert.

ExtraStove produziert ihre Öfen in Übereinstimmung zu den europäischen Vorschriften EN 14785 und EN 303-5. Alle Produkte werden von dem strengen deutschen Institut "TÜV Rheinland" geprüft und verwenden die besten technologischen Lösungen, die auf internationalem Niveau patentiert sind.

Nach Überwindung von strengen Kontrollen erhalten die Produkte ExtraStove die wichtigsten Zertifizierungen, wie z.B.: TÜV, 15a BV-G, BlmSch2, BAFA, usw. und können so die in den unterschiedlichen Ländern geltenden Steuerbegünstigungen nutzen.

*Chaque produit Extrastove est testé avec des tests réels d'utilisation, et certifié selon les normes les plus rigoureuses au niveau international.*

*ExtraStove produit ses poêles conformément aux normes européennes EN 14785 et EN 303-5. Tous les produits sont certifiés par l'Institut allemand « TÜV Rheinland » et adoptent les meilleures solutions technologiques brevetées au niveau international.*

*Après avoir passé des contrôles rigides, les produits ExtraStove reçoivent les certifications les plus importantes telles que : TÜV, 15a BV-G, BlmSch2, BAFA, ect. ect. et peuvent ainsi profiter des réductions d'impôts en vigueur dans les différents pays.*

Leder product ExtraStove wordt gekeurd door middel van een test van reëel gebruik en gecertificeerd in overeenkomst met de strengste internationale normen.

ExtraStove produceert zijn kachels in overeenkomst met de Europese normen EN 14785 en EN 303-5. Alle producten worden gecertificeerd door het rigoureuze Duitse instituut "TUV Rheinland" en passen de beste en internationaal gepatenteerde oplossingen toe.

Na het slagen van de strenge controles ontvangen de producten ExtraStove de belangrijkste certificeringen zoals: TÜV, 15a BV-G, BlmSch2, BAFA, enz. enz. en kunnen derhalve profiteren van de belastingaftrek van kracht in verschillende landen.







# Forschung & Entwicklung - Unterstützung & Kundendienst

*Recherche & Développement - Aide & Assistance*

## Onderzoek & Ontwikkeling - Service & Bijstand

Die aufmerksame Beobachtung der Verwendung von erneuerbaren Energien ermöglichte es ExtraStove die eigene Produktion im Laufe der Jahre bedeutend durch Investition in Forschung und Entwicklung für immer modernere Produkte weiterzuentwickeln.

Jedes ExtraStove Produkt ist das Ergebnis von genauen Studien, die vom Entwurf bis zur Endabnahme gehen.

ExtraStove liefert auch einen akkuraten Kundendienst. Unser Fachpersonal arbeitet konstant mit dem Ziel, die Qualität, Leistung und Sicherheit der Produkte zu verbessern, um innovative und zuverlässige Lösungen anzubieten.

*La grande attention accordée à l'utilisation d'énergies renouvelables a permis à ExtraStove de développer sa production de façon considérable au fil des années, en investissant en recherche et développement pour des produits qui correspondent toujours plus aux exigences modernes.*

*Chaque produit ExtraStove est le fruit d'études attentives qui vont de la conception initiale à l'essai final.*

*ExtraStove fournit par ailleurs un service d'assistance technique soigneux. Nos techniciens travaillent constamment avec l'objectif d'améliorer la qualité, les prestations et la sécurité des produits, pour fournir des solutions innovantes et fiables.*

De grote aandacht voor het gebruik van hernieuwbare energie heeft het ExtraStove mogelijk gemaakt om zijn productie door de jaren heen aanzienlijk te ontwikkelen en te investeren in onderzoek & ontwikkeling van producten die de moderne behoeften steeds beter beantwoorden.

Ieder product ExtraStove is het resultaat van zorgvuldige studies vanaf het aanvankelijke ontwerp tot en met de finale tests.

ExtraStove levert ook een uiterst verzorgde technische bijstand. Onze technici werken voortdurend aan het verbeteren van de kwaliteit, de prestaties en de veiligheid van de producten voor het leveren van innovatieve en betrouwbare oplossingen.





# Kostenparend und Umweltfreundlich

## *Economie d'énergie et respect de l'environnement*

### Economische besparingen en respect voor het milieu

Biomasse ist erneuerbare Energie und ermöglicht geringe CO<sub>2</sub> Abgaben in die Atmosphäre. Unser Ziel ist es, ökologische Produkte für einen noch günstigeren und nachhaltigen Komfort zu schaffen.

Ein pelletbetriebenes Produkt zu installieren ist eine intelligente und dauerhafte Wahl, da Sie sparen und ein natürliches System in ihr Zuhause eintreten lassen. Die pelletbetriebenen Produkte sind jetzt innovative, umweltgerechte und vorteilhafte Heizungssysteme.

Dank der technologisch leistungsstarken Produkte ExtraStove können Sie für die Heizung in der Wohnung bis zu 50-60% der Kosten gegenüber anderen Brennstoffen einsparen.

*Les biomasses sont une source d'énergie renouvelable et permettent d'obtenir de faibles émissions de CO<sub>2</sub> dans l'atmosphère. Créer des produits écologiques pour un confort encore plus économique et durable est notre objectif.*

*Installer un produit à pellet est un choix intelligent et durable car il permet d'économiser en faisant entrer un système naturel dans la maison. Les produits à pellets représentent désormais l'un des systèmes de chauffage les plus innovants, éco-compatibles et économiques.*

*La performance technologique des produits Extrastove pour le chauffage domestique permet d'économiser jusqu'à 50-60% par rapport à d'autres combustibles.*

De biomassa is een hernieuwbare energiebron met een lage CO<sub>2</sub>-uitstoot in de atmosfeer. Ons doel is het creëren van ecologische producten, voor een steeds economischer en duurzamer comfort.

De installatie van een product dat op pellets werkt is een intelligente en duurzame keuze omdat u bespaart met het kopen van een natuurlijk systeem. De pelletkachels vormen inmiddels de één van de meest innovatieve, milieuvriendelijke en zuinige verwarmingssystemen.

Dankzij de technologisch presterende producten ExtraStove voor huisverwarming kan men, ten opzichte van andere brandstoffen, tot ongeveer 50-60% aan de kosten besparen.

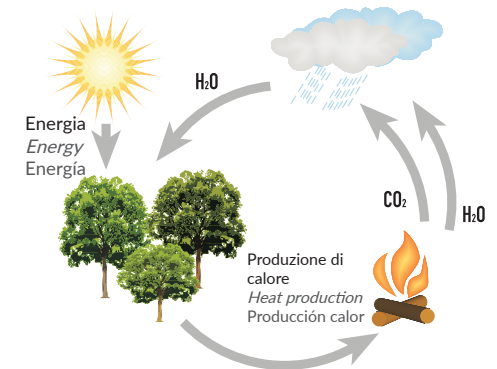



# Ein breitgefächertes Angebot an Modellen

*Une large gamme de modèles*

Een uitgebreid assortiment modellen

ÖFEN / POÊLES / KACHELS

ER 11X

ESC 13

ER 13

ESA 13

ES 13

WO 135

ES 11

WO 115

ER 14  
ER 14C



pag. 10

12

14

16

18

20

22

24

26





OUTDOOR-PRODUKTE / *PRODUITS POUR L'ESPACE*  
EXTÉRIEUR / PRODUCTEN VOOR BUITEN

RT 145E  
RT 145EC



28

WO 70



30

BABY 5



32

AURA 9



34

FLAMMY  
7000



36

FLAMMY  
7000 PLUS



38

ALADINO  
4000



40

ALADINO  
4000 PLUS



40





# ER11 X

SEALED



kW 9



KG  
kg 85

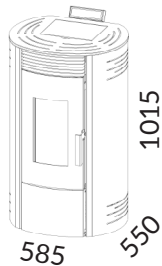

on request

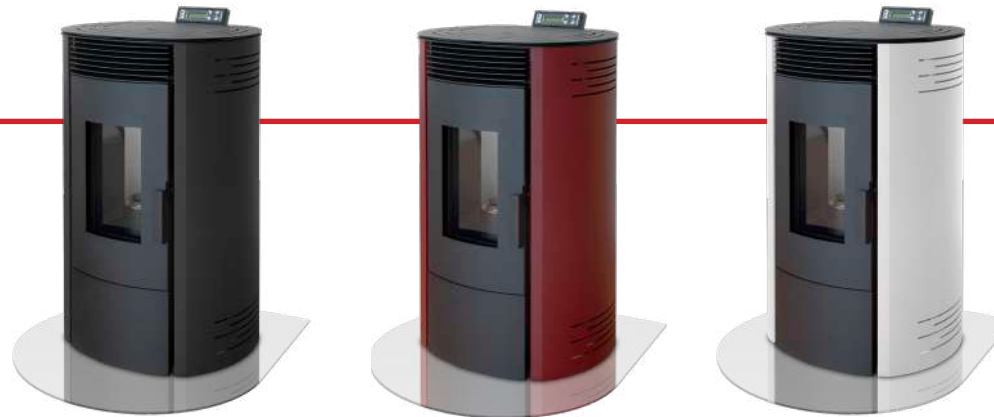

Schwarz / *Noir* / Zwart    Bordeaux\* / *Bordeaux\** / Bordeaux\*    Weiß / *Blanc* / Wit



Kein Wärmeverlust dank des vollständig verschweißten hermetischen Heizkörper des Ofens.

*Aucune déperdition de chaleur grâce au corps du poêle hermétique entièrement soudé.*

Geen warmteverlies dankzij het volledig gelaste hermetische brandkamer van de kachel.



Zugelassen und geprüft für die "Konzentrisches Rohr" Installation (bietet den Vorteil, dass Ansaugen und Ausstoss in nur einer Leitung erfolgen können).

*Approuvé et testé pour l'installation avec «conduit concentrique» (il offre l'avantage d'effectuer l'aspiration de l'air et l'expulsion de fume dans un seul conduit).*

Toegelaten en gekeurd voor een concentrische afvoer (biedt voordeel om het afvoeren en aanzuigen van de lucht in 1 afvoer te installeren).



\*Farbe nur auf Anfrage verfügbar

\*Couleur disponible uniquement sur demande

\*Kleur alleen beschikbaar op aanvraag









# ESC 13



kW 10



KG  
kg 75

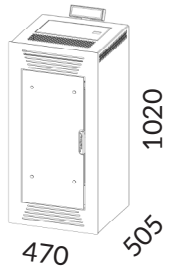

Weiß / Blanc / Wit

Schwarz\* / Noir\* / Zwart\*

Bordeaux\* / Bordeaux\* / Bordeaux\*



LCD-Display mit 15 Tages- und Wochenprogrammierungen.  
Einfach und intuitiv zu verwenden.

*Ecran LCD, avec 15 programmations quotidiennes et hebdomadaires. Utilisation simple et intuitive.*

LCD-display met 15 dag- en weekprogrammeringen.  
Eenvoudig en intuïtief gebruik.



Eleganter, verdeckt angebrachter Griff.

*Poignée escamotable élégante.*

Elegante verzonken handgreep.



\*Farbe nur auf Anfrage verfügbar

\*Couleur disponible uniquement sur demande

\*Kleur alleen beschikbaar op aanvraag







ExtraStore

ExtraStore



# ER 13



kW 10



kg 85

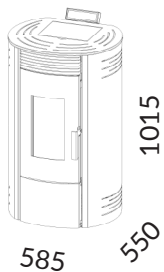

Schwarz / *Noir* / Zwart

Bordeaux / *Bordeaux* / Bordeaux

Weiß / *Blanc* / Wit



Abgerundete und harmonische Linie, die jedem Einrichtungswunsch entgegen kommt.

*Ligne arrondie et harmonieuse en mesure de s'adapter à tout type d'ameublement.*

Afgeronde en harmonieuze lijn die geschikt is voor iedere woonstijl.

Vertikaler Rohrbündel-Wärmetauscher für maximale Leistung und eine saubere und leistungsstarke Verbrennung.

*Echangeur vertical à faisceau tubulaire, pour un rendement maximal et une combustion propre et efficace.*

Verticaal pijpenbundelwarmtewisselaar voor maximale prestaties en een schone en efficiënte verbranding.



\*Farbe nur auf Anfrage verfügbar

\*Couleur disponible uniquement sur demande

\*Kleur alleen beschikbaar op aanvraag







# ESA 13



kW 10



kg 89

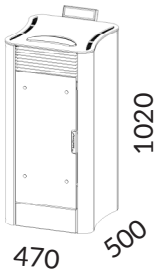

470 500 1020



on request



Schwarz / Noir / Zwart



Verschiebbarer Pelletbehälter mit leichter Pelletfüllung von oben. Funktional für eine leichte Handhabung.

*Réservoir de chargement du pellet coulissant, avec chargement par le haut pour charger facilement le pellet. Fonctionnel pour une utilisation simple.*

Verschuivend pelletreservoir met eenvoudige bovenlading van de pellets. Functioneel voor een eenvoudig gebruik.

Elegantes Design mit gepflegten Details aus satiniertem Stahl.

*Design élégant avec des finitions soignées en acier satiné.*

Elegant design met verzorgde afwerking van gesatineerd staal.







# ES 13



kW 10



kg 69

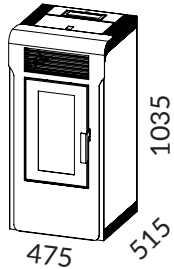

475

1035

515



on request



Schwarz / Noir / Zwart

Bordeaux / Bordeaux / Bordeaux

Weiß\* / Blanc\* / Wit\*



Elegantes und schönes versenkbares Display.  
*Écran rétractable et élégant.*  
Elegante en mooi display inklapbaar.



Fassungsvermögen Behälter 15 kg um immer einen kompletten Sack verwenden zu können.  
*Capacité du réservoir de 15 kg pour pouvoir utiliser un sac complet.*  
Inhoud reservoir 15 kg voor het laden van een volledige zak.



\*Farbe nur auf Anfrage verfügbar

\*Couleur disponible uniquement sur demande

\*Kleur alleen beschikbaar op aanvraag







# WO 135



kW 10



KG  
kg 77

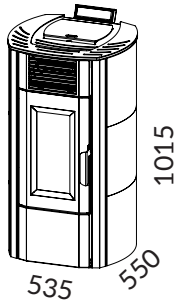

Schwarz / Noir / Zwart



Weiß / Blanc / Wit



Bordeaux / Bordeaux / Bordeaux



Garantiert geringe Staubemissionen, zertifiziert von den größten europäischen Behörden.

*Faibles émissions de poussières garanties et certifiées par les plus grands organismes européens.*

Lage stofemissies, gegarandeerd en gecertificeerd door de belangrijkste Europese instellingen.



Runde Brenntopf für eine perfekte Verbrennung, extrem sauber und leistungsstark.

*Brasier rond pour une combustion parfaite, extrêmement propre et efficace.*

Ronde vuurpot voor een perfecte, uiterst schone en efficiënte verbranding.







# ES 11



kW 8,5



kg 69

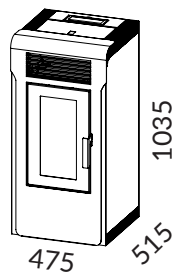

on request



Schwarz / Noir / Zwart    Bordeaux / Bordeaux / Bordeaux    Weiß\* / Blanc\* / Wit\*



Wände der Brennkammer aus Aluminiumstahl für eine schnellere Wärmeabgabe dank der noch größeren Oberfläche zum Wärmeaustausch.

*Parois de la chambre de combustion en acier aluminé, pour une cession plus rapide de la chaleur grâce à la grande surface d'échange.*

Wanden van de verbrandingskamer van gealumeerd staal voor een snellere warmteoverdracht dankzij het grotere warmtewisselende oppervlak.

Panorama-Glas, das viel Platz für die Flammenansicht lässt.

*Vitre panoramique qui laisse un grand espace pour observer la flamme.*

Panoramische ruit voor een groot zicht op de vlam.



\*Farbe nur auf Anfrage verfügbar

\*Couleur disponible uniquement sur demande

\*Kleur alleen beschikbaar op aanvraag

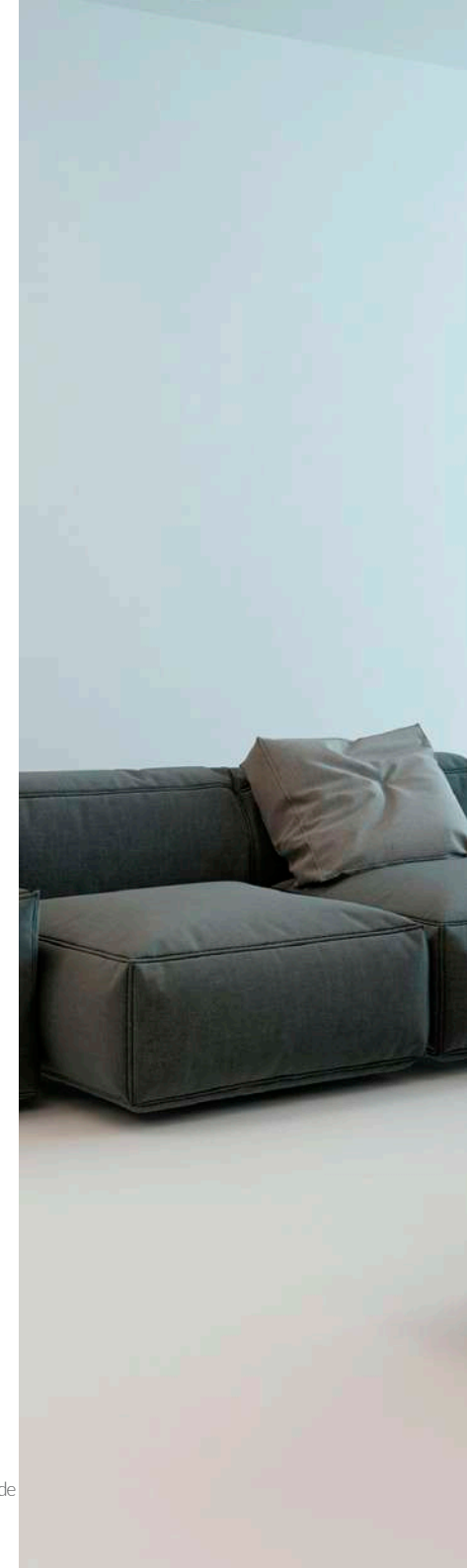





# WO 115



kW 8,5

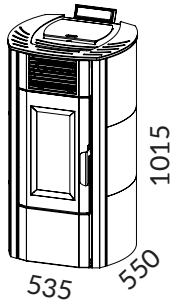

Schwarz / Noir / Zwart



Weiß / Blanc / Wit



Bordeaux / Bordeaux / Bordeaux



Pelletbehälter mit Sicherheitsgitter.  
*Réservoir à pellets avec grille de sécurité.*  
Pelletreservoir met veiligheidsrooster.



Alle Pelletöfen EXTRASTOVE sind serienmäßig mit Fernbedienung versehen.  
*Tous les poêles EXTRASTOVE sont équipés de télécommande.*  
Alle producten EXTRASTOVE zijn standaard uitgerust met een afstandsbediening.







# ER 14 / ER 14C



kW 12-11



kg 96-98

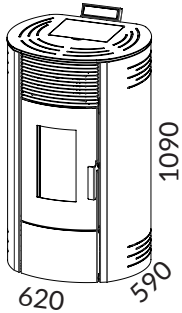

on ER 14C



on request



Schwarz / Noir / Zwart



Weiß / Blanc / Wit



Mit dem Modell ER 14C ermöglicht das Heizen von 3 Räumen gleichzeitig.

*Le modèle ER 14C permet de chauffer 3 pièces simultanément.*

Het model ER 14C kan gelijktijdig 3 omgevingen verwarmen.



Der große Aschekasten vermeidet wiederholtes Ausleeren, für eine langanhaltende Autonomie.

*Le grand tiroir à cendres permet d'éviter les interventions répétées de vidage, pour une grande autonomie.*

De ruime aslade vermijdt het herhaald te moeten ingrijpen voor de lediging en een lange autonomie.







# RT 145E / RT 145EC



kW 12-11



kg 94 - 96

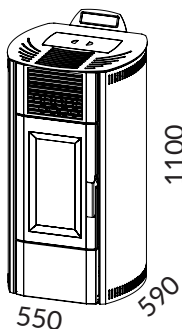

on RT 145EC



on request



Schwarz / Noir / Zwart



Weiß / Blanc / Wit



Bordeaux / Bordeaux / Bordeaux



Display mit 7 Tasten, funktional und einfach zu verwenden mit einem eingebauten System "Komponententest".  
*Ecran 7 touches, fonctionnel et simple d'utilisation, avec système « test composants » incorporé.*  
Display met 7 toetsen, functioneel en eenvoudig in gebruik, met een geïntegreerd systeem voor "test onderdelen".

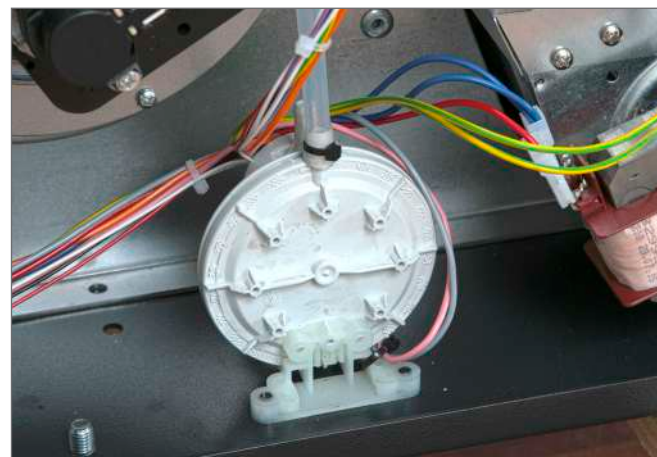

Verlässlicher und hochwertiger Sicherheits-Druckschalter in jedem Ofen, der einen perfekten Betrieb garantiert.  
*Pressostat de sécurité fiable et de qualité présent dans chaque poêle, pour en garantir un fonctionnement parfait.*  
Betrouwbare veiligheids-pessostaat van hoge kwaliteit op al onze kachels, voor het waarborgen van een perfecte werking.

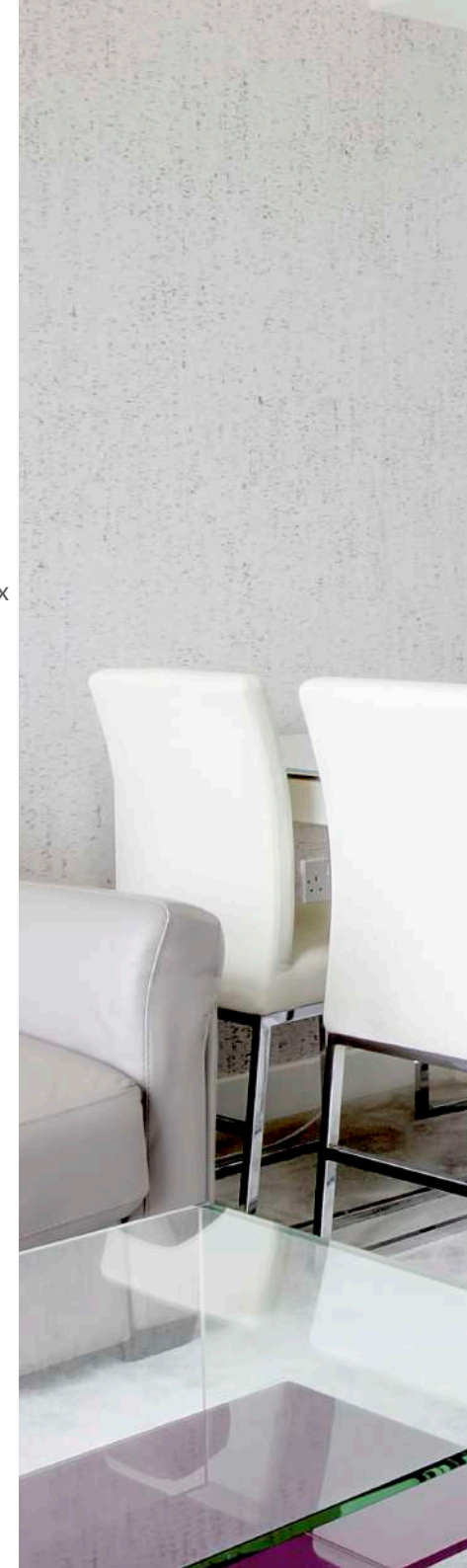





# WO 70



kW 7



kg 60

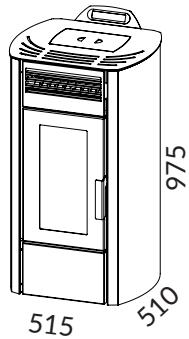

on request



Schwarz / Noir / Zwart

Bordeaux / Bordeaux / Bordeaux

Weiß / Blanc / Wit

## HIGH EFFICIENCY



Wo 70, kompakt, aber mit Qualität und hoher Wärmeleistung und äußerst leisem Betrieb.

*Wo 70, compacte mais de qualité avec un rendement thermique élevé et un fonctionnement extrêmement silencieux.*

Wo 70, compact en hoogwaardig, met een hoog thermisch rendement en een uiterst stille werking.



Display mit 3 Tasten, einfach aber funktional mit 2 Wochenprogrammierungen.

*Ecran 3 touches, simple mais fonctionnel avec 2 programmations hebdomadaires.*

Display met 3 toetsten, eenvoudig maar functioneel met 2 weekprogrammierungen.







# BABY 5



kW 6



kg 46

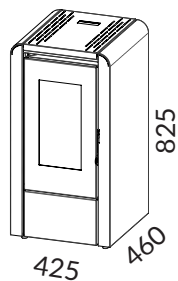

Schwarz / Noir / Zwart

Bordeaux\* / Bordeaux\* / Bordeaux\*



Dank seiner geringen Abmessungen kann das Modell BABY auch auf kleinstem Raum installiert werden.

*Sa petite taille permet au modèle BABY d'être installé même dans les plus petits espaces.*

Door zijn geringe afmeting kan het model BABY ook in kleinere ruimtes geïnstalleerd worden.



Der Pellettank kann mehr als 11 kg Pellets halten.

*Le réservoir à pellets peut contenir jusqu'à plus de 11 kg de granulés.*

De pellettank kan met meer dan 11 kg gevuld worden.



\*Farbe nur auf Anfrage verfügbar

\*Couleur disponible uniquement sur demande

\*Kleur alleen beschikbaar op aanvraag







# AURA 9



kW 8,5



kg 65

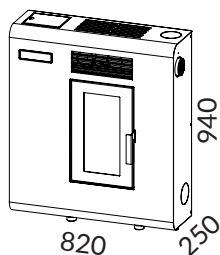

Schwarz / Noir / Zwart



Weiß / Blanc / Wit



Dank seiner sehr geringen Tiefe kann das Modell AURA 9 auch auf engstem Raum installiert werden.

*Grâce à sa profondeur réduite le modèle AURA 9 peut être inséré dans des espaces limités.*

Dankzij de ondiepe afmeting kan het model AURA 9 ook in kleinere ruimtes geïnstalleerd worden.

Mit dem Modell AURA 9 ermöglicht das Heizen von 2 Räumen gleichzeitig.

*Le modèle AURA 9 permet de chauffer 2 pièces simultanément.*

Het model AURA 9 kan gelijktijdig 2 omgevingen verwarmen.







# FLAMMY 7000



kW 7



kg 56



2110  
420 220



Sehr einfache Reinigung des Glases.  
*Nettoyage facile du vitre.*  
Het glas is zeer eenvoudig te reinigen.



Schnelles und einfaches Pellets Beladungssystem.  
*Système de chargement des granulés facile et rapide.*  
Snel en eenvoudig pellets te laden.



Automatischen Ascheentleerung und herausnehmbare Aschenbecher.  
*Vidange automatique des cendres et cendrier amovible.*  
Automatische as leging en uitneembare asla.

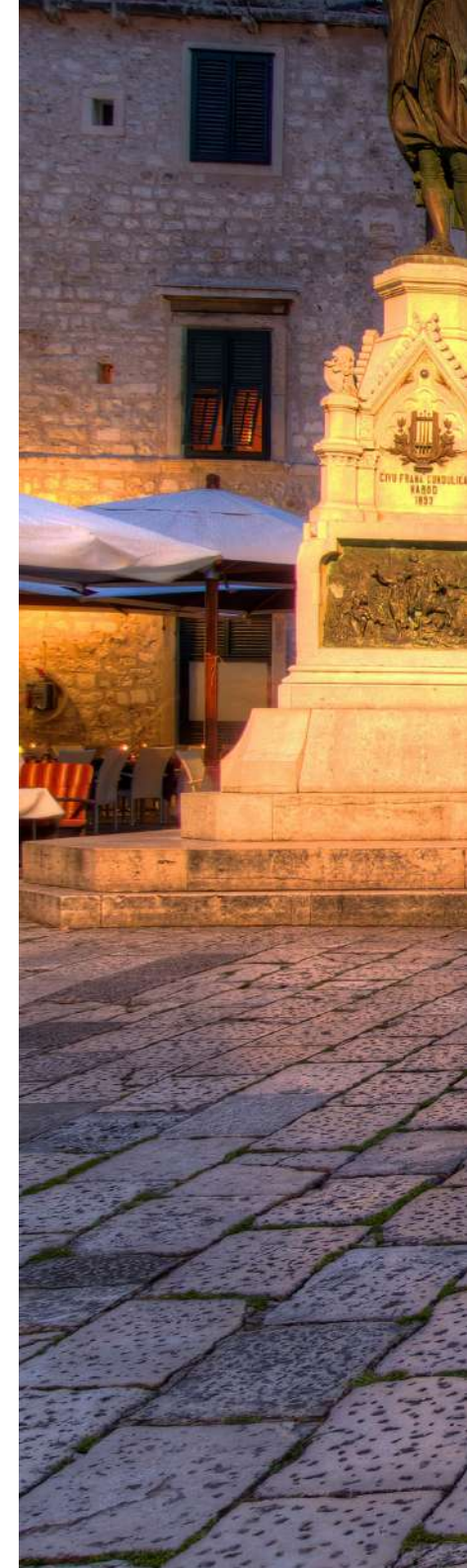







# FLAMMY 7000 PLUS



kW 7



kg 76

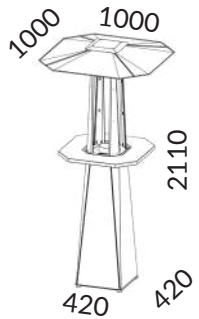

Grosse Kuppel für eine breitere Aktionsradius.  
*Large rayon d'action grâce au grand dôme.*  
Grote koepel voor meer reikwijdte.



Mit integriertem Tisch.  
*Avec table intégrée.*  
Met een geïntegreerde tafel.









# ALADINO 4000/4000 PLUS



kW 4



kg 28

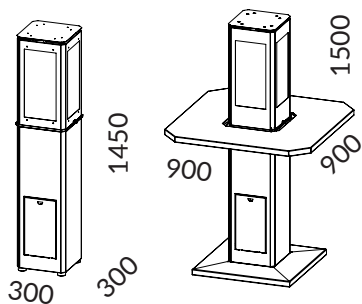

Schnelles und einfaches Pellets Beladungssystem von oben  
*Système de chargement des granulés facile et rapide par le haut*  
Snel en eenvoudig pellets te laden van bovenaf



Automatischen Ascheentleerung und herausnehmbare Aschenbecher.  
*Vidange automatique des cendres et cendrier amovible.*  
Automatische as leging en uitneembare asla.







# Technische Daten / *Données techniques* / Technische gegevens

		ER 11X		ESC 13		ER 13		ESA 13		ES 13	
		max	min	max	min	max	min	max	min	max	min
Globalwärmeleistung <i>Puissance thermique / Thermisch vermogen</i>	kW	8,8	3,7	9,8	3,5	9,8	3,5	9,8	3,5	9,8	3,5
Nennwärmeleistung <i>Puissance thermique nominale / Nominaal thermisch vermogen</i>	kW	8,1	3,6	8,7	3,2	8,7	3,2	8,7	3,2	8,7	3,2
Wirkungsgrad <i>Rendement / Rendement</i>	%	96,1	92,3	94,0	88,9	94,0	88,9	94,0	88,9	94,0	88,9
CO Werte mit 13% Sauerstoff <i>CO émissions à 13% O<sub>2</sub> / CO waarden met 13% zuurstof</i>	mg/m <sup>3</sup>	275	123	118	98	118	98	118	98	118	98
Pelletverbrauch pro Stunde <i>Consommation horaire des pellets / Pellet consumptie</i>	kg/h	1,8	0,8	2,0	0,7	2,0	0,7	2,0	0,7	2,0	0,7
Autonomie <i>Autonomie / Autonomie</i>	h	22,5	9,6	20,7	7,3	20,7	7,3	20,7	7,3	20,7	7,3
Leistungsbedarf <i>Puissance électrique absorbée / Stroomverbruik</i>	W	270	65	290	70	290	70	290	70	290	70
Abgasstutzen Ø <i>Diamètre tube sortie fumée Ø / Rookgasafvoer Ø</i>	mm	80		80		80		80		80	
Luftansaugrohr Ø <i>Diamètre tube admission d'air Ø / Luchtaanzuigbuis Ø</i>	mm	50		50		50		50		50	
Tank Kapazität <i>Capacité du réservoir / Pellet voorraad</i>	kg	17,5		17,5		17,5		17,5		17,5	
Gewicht <i>Poids / Gewicht</i>	kg	85		75		85		89		69	
Abmessungen <i>Dimension / Afmetingen</i>	mm	585x1015x550		470x1020x505		585x1015x550		470x1020x500		475x1035x515	





WO 135		ES 11		WO 115		ER 14 ER 14C		RT 145E RT 145EC		WO 70		BABY 5		AURA 9	
max	min	max	min	max	min	max	min	max	min	max	min	max	min	max	min
9,8	3,5	8,5	3,5	8,5	3,5	11,6/11,0	4,6/4,9	11,6/11,0	4,6/4,9	6,7	2,9	5,6	2,5	9,0	3,6
8,7	3,2	7,7	3,2	7,7	3,2	10,3/9,7	4,2/4,5	10,3/9,7	4,2/4,5	5,9	2,7	5,0	2,3	7,9	3,4
94,0	88,9	94,0	90,6	94,0	90,6	90,4/91,7	89,0/88,1	90,4/91,7	89,0/88,1	90,7	87,2	89,7	88,2	93,2	88,2
118	98	118	72	118	72	80/58	78/42	80/58	78/42	159	63	130	71	136	132
2,0	0,7	1,8	0,7	1,8	0,7	2,4/2,3	1,0/1,0	2,4/2,3	1,0/1,0	1,4	0,6	1,2	0,5	1,9	0,8
20,7	7,3	20,7	8,4	20,7	8,4	18,2/17,3	7,2/7,6	18,2/17,3	7,2/7,6	24,2	10,6	21,7	9,8	15,8	6,4
290	70	290	68	290	68	310/300	140/125	310/300	140/125	270	75	290	45	290	110
80		80		80		80		80		80		80		80	
50		50		50		50		50		-		-		-	
17,5		17,5		17,5		17,5		17,5		15		11,5		12	
77		69		77		96-98		94 - 96		60		46		65	
535x1015x550		475x1035x515		535x1015x550		620x1090x590		550x1100x590		515x975x510		425x825x460		820x940x250	



# Technische Daten / *Données techniques* / Technische gegevens

		FLAMMY 7000	FLAMMY 7000 PLUS	ALADINO 4000	ALADINO 4000
Brennstoff <i>Combustible / Brandstof</i>		Pellet	Pellet	Pellet	Pellet
Autonomie <i>Autonomie / Autonomie</i>	h	5/6	5/6	4/5	4/5
Reichweite <i>Rayon d'action / Reikwijdte</i>	m	4	4	2	2
Max. Leistung <i>Puissance maximale / Max. vermogen</i>	kW	7	7	4	4
Pelletskapazität <i>Capacité de granulés / Pelletcapaciteit</i>	kg	7,5	7,5	4,5	4,5
Verzorging <i>Alimentazione / Versorgung</i>		Ladbare Batterie Batterie rechargeable Oplaadbare batterij	Ladbare Batterie Batterie rechargeable Oplaadbare batterij	Ladbare Batterie Batterie rechargeable Oplaadbare batterij	Ladbare Batterie Batterie rechargeable Oplaadbare batterij
Batterij <i>Batteria / Batterie</i>	Volt	12	12	12	12
Gewicht <i>Poids / Gewicht</i>	kg	56	76	28	53
Abmessungen <i>Dimension / Afmetingen</i>	mm	420x2110x420	1000x2110x1000	300x1450x300	900x1500x900









## ESPERIA TECHNOLOGY

Via Dell'Impresa 31/33  
36040 Brendola (VI)  
Tel. +39 0444 401510  
[www.extrastove.it](http://www.extrastove.it)  
[info@extrastove.it](mailto:info@extrastove.it)

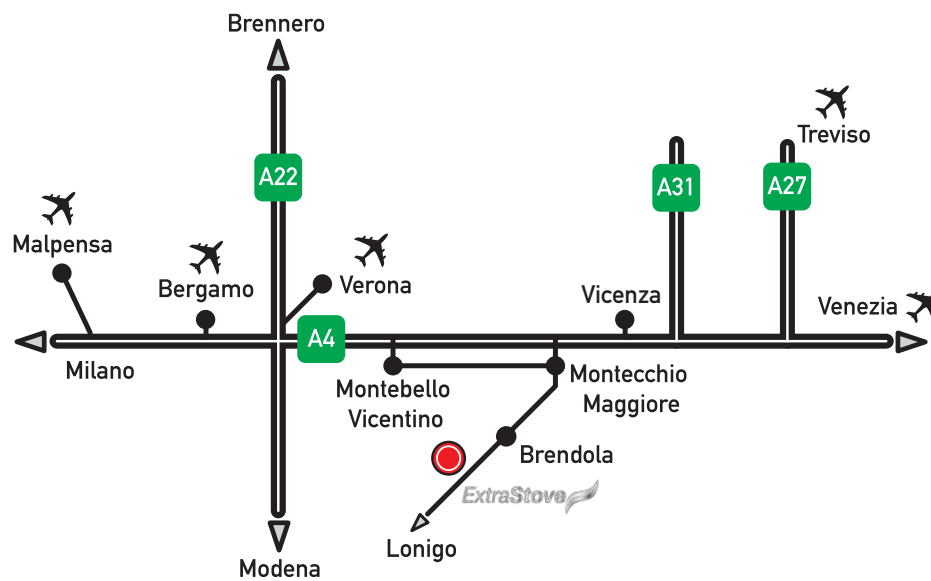







*ExtraStove* 



[www.extrastove.com](http://www.extrastove.com)

MADE IN ITALY